

ABS Abwasserpumpen AS 0530-0840

Robuste, zuverlässige Tauchmotorpumpen von 1 bis 3 kW für die Förderung von Klar-, Schmutz-, und Abwasser sowie zur Entwässerung von Gebäuden und Grundstücken gem. DIN EN 12056 in privaten, gewerblichen, kommunalen und industriellen Bereichen, AS 0530 bis 0641 nach DIN EN 12050-2 und AS 0830 bis 0840 nach DIN EN 12050-1.

Einsatzgebiete

Die Tauchmotorpumpen der Baureihe AS wurden für die wirtschaftliche und zuverlässige Entsorgung von Schmutz- und Abwasser entwickelt und können für den stationären Einbau mit dem automatischen Kupplungssystem von ABS oder als transportable Einheiten verwendet werden. (Für die Entsorgung von fäkalhaltigem Abwasser ist nach DIN 1986/100 ein Druckstutzen von mind. DN 80 und ein explosionsgeschützter Motor vorgeschrieben).

- Die 2" Ausführung ist besonders geeignet zur Entsorgung von Schmutzwasser aus Tiefgaragen.
- Die Vortex Hydrauliken sind speziell geeignet für gasende Schlämme oder für Abwässer mit abrasiven Anteilen.
- Das Contrablock System ist geeignet für Abwasser mit hohem Anteil von Fest- und Faserstoffen.
- Mediumtemperatur beträgt 40 °C, kurzfristig bis 60 °C, wenn das Aggregat getaucht ist. (max. 5 Min)

Ausführung

Der druckwasserdicht gekapselte, voll überflutbare Motor und das Pumpenteil bilden ein kompaktes und robustes Blockaggregat.

Motor

Wechselstrom 220-240 V 3~ und Drehstrom 400 V 3~, 50 Hz, 2-polig (2900 min⁻¹) und 4-polig (1450 min⁻¹). Isolationsklasse F; Schutzart IP 68. Explosionsgeschützte Ausführung gemäß internationalen Standards, wie EExdIIBT4 und FM/CSA. (Konsultieren Sie ABS für den Ex-Gebrauch mit Frequenzumformern).

Lager

Lagerung der Motorwelle in dauergeschmierten und wartungsfreien Wälzlagern.

Wellenabdichtung

Motorseitig: Ölgeschmierter Wellendichtring, mediumseitig: Gleitringdichtung Siliziumkarbid, drehrichtungsunabhängig, temperaturschockfest und trockenlaufsicher.

Druckstutzen

AS 0530: G 2" Innengewinde (DN 50)
AS 0630 bis 0641: DN 65 Flansch
AS 0830 & 0840: DN 80 Flansch

Temperaturüberwachung

TCS Thermo-Control-System mit Temperaturwächter in der Motorwicklung zum Schutz vor Übertemperatur im Motor. Nach Abkühlen schaltet der Motor automatisch wieder ein. (Optional bei AS in Standard-Ausführung).

Dichtungsüberwachung: DI-System

mit einem Sensor in Motor- und Ölkammer zur Inspektionsanzeige bei einer Leckage an der Motorwellenabdichtung. (Optional bei AS in Standard-Ausführung; nicht in der Ölkammer bei Ex-Ausführung).

Hydraulik

AS 0530, 0630, 0631, 0830: Vortex Hydraulik mit Freistrom Laufrad.
AS 0641, 0840: Contrablock, offenes Einkanal-Laufrad mit Spiralbodenplatte.



Typenschlüssel: z.B. AS 0840 S 12/2 Ex

Hydraulik:

AS Pumpenbaureihe
08 Druckanschluss DN (cm)
40 Hydrauliktyp

Motor:

S Motorbaureihe
12 Motorleistung (P₂ kW x 10)
2 Polzahl
Ex Motorversion: Ex

Merkmale

- Hydraulik ausgestattet mit Contrablock System oder Vortex Laufrad.
- Für Schmutz- und Abwasser mit festen oder faserigen Anteilen oder für Schlamm.
- Standard- oder explosionsgeschützte Ausführung.
- Optional mit autom. Dichtungs- und Temperaturüberwachung erhältlich. Temperaturüberwachung bei Ex-Ausführung Standard.
- Für stationären Einbau oder als transportable Einheit erhältlich.

Material

Beschreibung	Material
Motorgehäuse	Grauguss EN-GJL-250
Motorwelle	Edelstahl 1.4021
Kreiselkammer	Grauguss EN-GJL-250
Laufrad	Grauguss EN-GJL-250
Bodenplatte	Grauguss EN-GJL-250
Befestigung	Edelstahl 1.4401

Technische Daten

AS	Korngröße (mm)	Druckstutzen*	Betriebsspannung (V)	Motorleistung** (kW)		Nennstrom (A)	Drehzahl (min ⁻¹)	Gewicht*** (kg)	
				P ₁	P ₂				
0530	S12/2W ^{†1}	40	G 2"	220-240 3~	1,69	1,20	5,70	2900	31
	S12/2D	40	G 2"	400 3~	1,69	1,20	3,29	2900	31
	S17/2D	40	G 2"	400 3~	2,31	1,70	3,97	2900	34
	S26/2D	40	G 2"	400 3~	3,43	2,60	5,64	2900	40
0630	S13/4W ^{†1}	60	DN 65	220-240 3~	1,93	1,30	6,30	1450	37
	S13/4D	60	DN 65	400 3~	1,93	1,30	3,60	1450	37
	S22/4D	60	DN 65	400 3~	2,88	2,20	5,15	1450	43
0631	S12/2W ^{†1}	40	DN 65	220-240 3~	1,69	1,20	5,70	2900	35
	S12/2D	40	DN 65	400 3~	1,69	1,20	3,29	2900	35
	S17/2W ^{†1}	40	DN 65	220-240 3~	2,31	1,65	7,00	2900	35
	S17/2D	40	DN 65	400 3~	2,31	1,70	3,97	2900	35
	S30/2D	40	DN 65	400 3~	3,74	3,00	6,23	2900	42
0641	S30/2D	45	DN 65	400 3~	3,74	3,00	6,23	2900	41
0830	S13/4W ^{†1}	60	DN 80	220-240 3~	1,93	1,30	6,30	1450	40
	S13/4D	60	DN 80	400 3~	1,93	1,30	3,60	1450	37
	S22/4D	60	DN 80	400 3~	2,88	2,20	5,15	1450	43
0840	S12/2W ^{†1}	30	DN 80	220-240 3~	1,69	1,20	5,70	2900	33
	S12/2D	30	DN 80	400 3~	1,69	1,20	3,29	2900	33
	S17/2D	30	DN 80	400 3~	2,31	1,70	3,97	2900	33
	S26/2D	30	DN 80	400 3~	3,43	2,60	5,64	2900	39

* G = Innengewinde, DN = Flansch; ** P₁ = die vom Netz entnommene Wirkleistung; P₂ = Die vom Motor abgegebene Wellenleistung; ***Gewicht mit 10 m Kabel; Kabel: Standard = 4G1.5; Ex = 7G1.5

^{†1} Bei Wechselstrommotoren 3x230 V ist eine Schaltanlage für Direkteinschaltung über Frequenzumformer zum Betrieb am Einphasen-Wechselstrom-Netz 1x230 V 1~ erforderlich.

Baumaße (mm)

AS	A	B	C	D	E	F	G	H	J	K	L	M	N	O	P
0530 S12/2 & 17/2 S26/2	432	293	331	160	236	125	175	133	100	18	155	n.a.	20	n.a.	n.a.
	444	293	331	160	236	125	175	133	100	18	155	n.a.	20	n.a.	n.a.
0630 S13/4 S22/4	437	309	348	157	294	140	247	147	57	18	245	195	15	132	40
	450	309	348	157	294	140	247	147	57	18	245	195	15	132	40
0631 S12/2 & 17/2 S30/2	409	305	346	160	237	140	247	145	54	18	245	195	15	132	40
	421	305	346	160	237	140	247	145	54	18	245	195	15	132	40
0641 S30/2	428	308	346	160	237	140	247	148	54	18	245	195	15	132	40
0830 S13/4 S22/4	437	307	305	160	294	200	342	147	88	18	275	195	20	182	25
	450	307	305	160	294	200	342	147	88	18	275	195	20	182	25
0840 S12/2 & 17/2 S26/2	418	280	305	130	210	200	342	148	88	18	275	195	20	182	25
	430	280	305	130	210	200	342	148	88	18	275	195	20	182	25

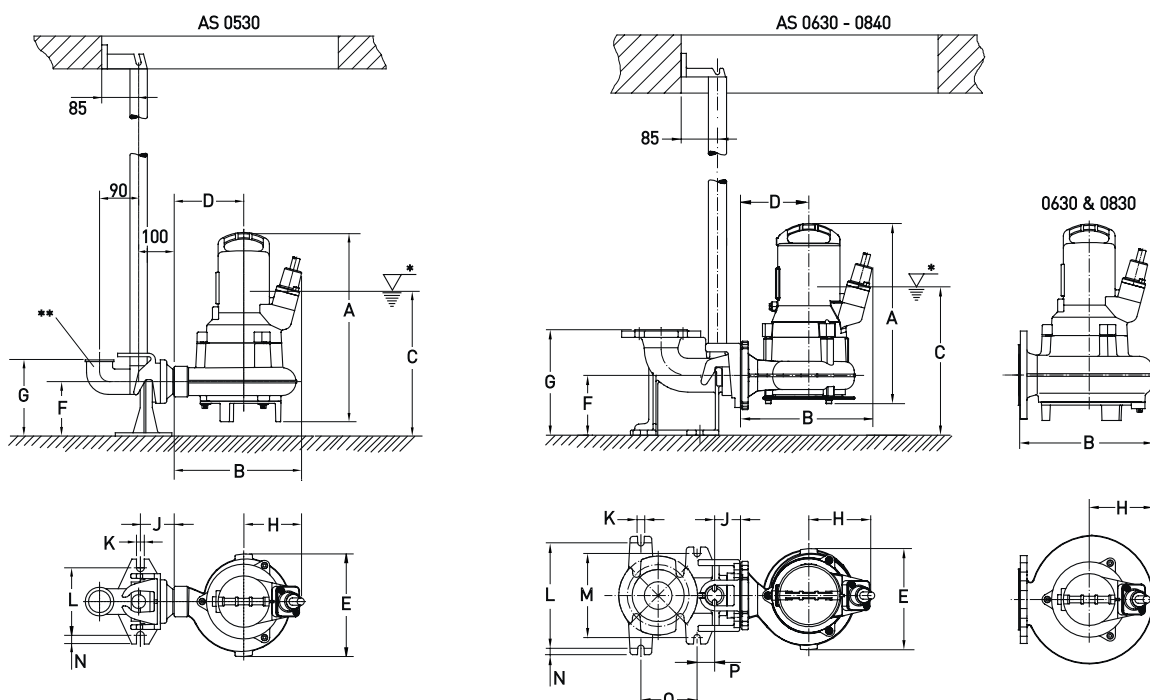

* Tiefster Ausschaltpunkt, tiefster Einschaltpunkt muss mind. 100 mm höher liegen. AS 0830 & 0840 müssen bei Betrieb komplett getaucht sein.

** Bogen im Lieferumfang nicht enthalten.

Kennlinien

AS 0530

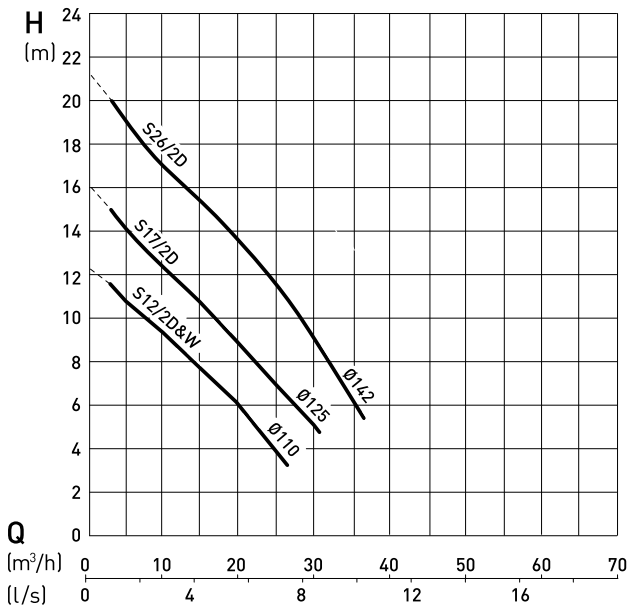

AS 0630 und 0830

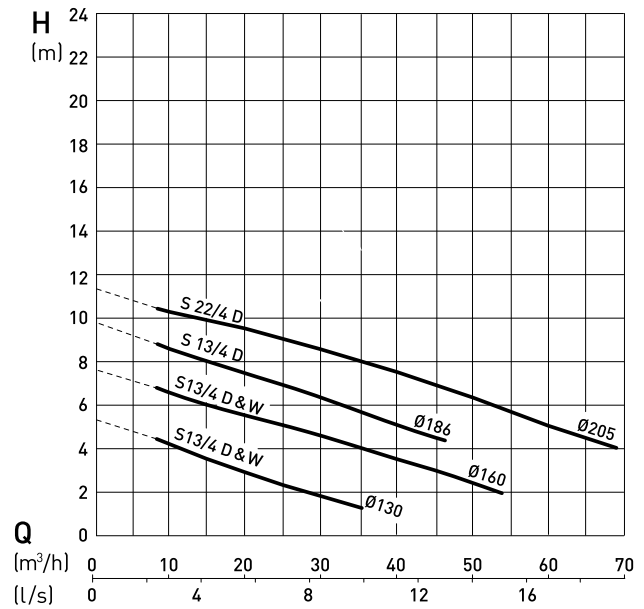

AS 0631 und 0641

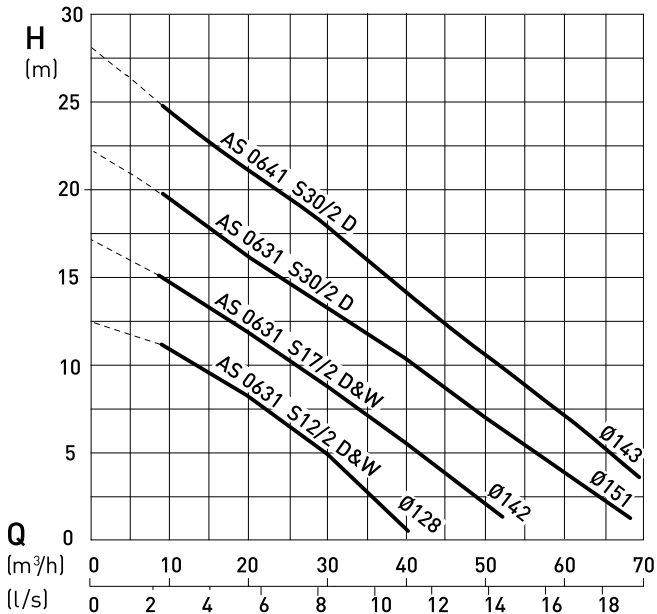

AS 0840

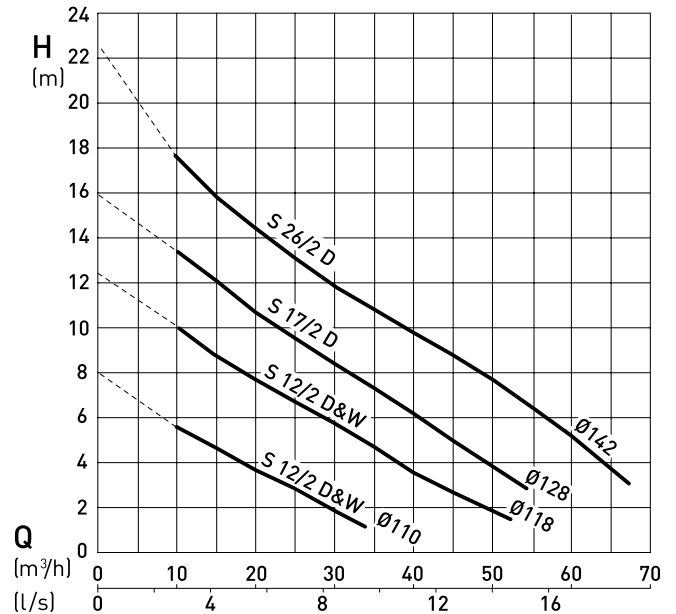

H = Gesamtförderhöhe; Q = Förderstrom. Kennlinien nach ISO 9906 (60 Hz auf Anfrage). Bestätigen Sie Ihre Pumpenauswahl bitte mit dem Pumpenselektor (ACCT, bzw. ABSEL).

Schnittbild

1. Dauergeschmiertes wartungsfreies Wälzlager
2. Druckwasserdichte Kabeleinführung
3. Motor mit Thermowächter bei EX-Schutz (ohne EX-Schutz wahlweise)
4. Ölkammer: Optional mit Elektrode für Dichtungsüberwachung
5. Siliziumkarbid Gleitringdichtung
6. Hydraulik wahlweise mit Freistromlaufrad oder Contrablock System

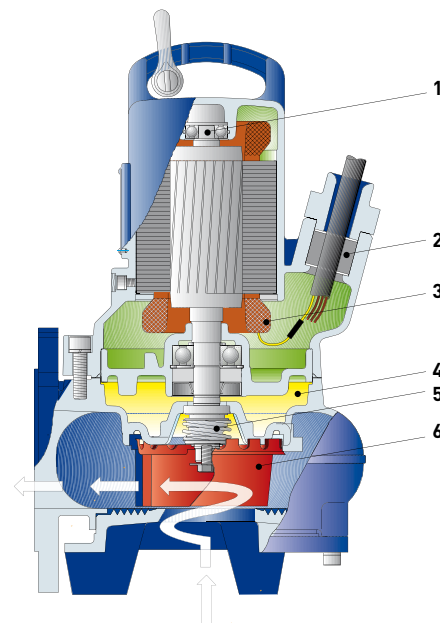

Zubehör

	Beschreibung	Größe	Artikel-Nr.	AS	
Stationäre Installation mit ABS Kupplungssystem	Fußstück (Grauguss EN-GJL-250) mit Gewinde (mit Befestigung und Zwischenstück) Krümmerfußstück mit Flansch Krümmerfußstück mit Flansch Krümmerfußstück mit Spannsegment DI=90 mm	2" ohne Bogen	62320560	0530	
		DN 65: 90° Gussbg.	62320673	0630-0641	
		DN 80: 90° Gussbg.	62320649	0830 & 0840	
		DN 80: 90° Gussbg.	62320650	0830 & 0840	
	Befestigung (St. verzinkt) Schrauben und Dichtung (Halterung an Pumpe) Ankerschrauben (Fußstück am Boden)			62610632	0830 & 0840
				62610775	0830 & 0840
	Führungsrohr (St. verzinkt)	1¼" x 1 m		31380007	0530-0641*
		1¼" x 2 m		31380008	* Führungsrohr für 0830-0840 in 2" auf Anfrage
		1¼" x 3 m		31380009	
		1¼" x 4 m		31380010	
		1¼" x 5 m		31380011	
	Kette Set (St. verzinkt)	3 m		61265065	0530-0840
		4 m		61265093	
6 m			61265069		
7 m			61265096		
Kette Set (Edelstahl)	3 m		61265081		
	4 m		61265099	0530-0840	
	6 m		61265085		
	7 m		61265102		
Horiz. Installation (Sanimat 1501-2502)	Pumpenstützset (EN-GJL-250) inkl. Kopf- und Kreiselkammerstütze		62665103	0530-0840	
Allgemein	Kugelrückschlagventil (EN-GJL-250) mit Innengewinde mit Inspektionsöffnung und Flansch	G 2"	61400527	0530	
		G 2½"	61400543	0630-0641	
		DN 80	61400534	0830 & 0840	
	Absperrschieber (Messing) Innengewinde (EN-GJL-250) Flansch	G 2"	14040007	0530	
		DN 80	61420500	0630 & 0840	